

- 注: 1. 件1与件6之间严禁焊接。
 2. 本件共两件(件1除外), 其中一件为备件。
 3. 本件要求整件进行预制。

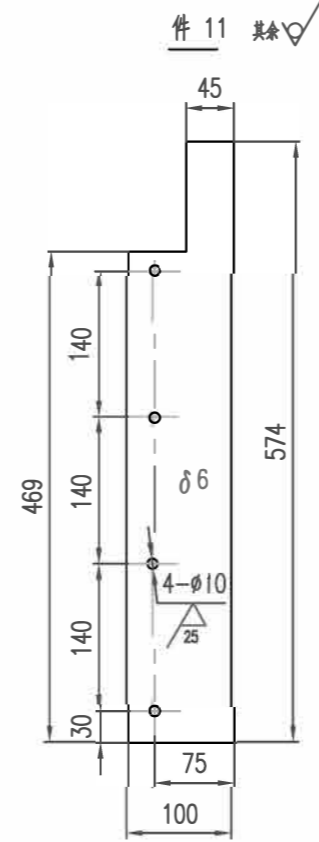
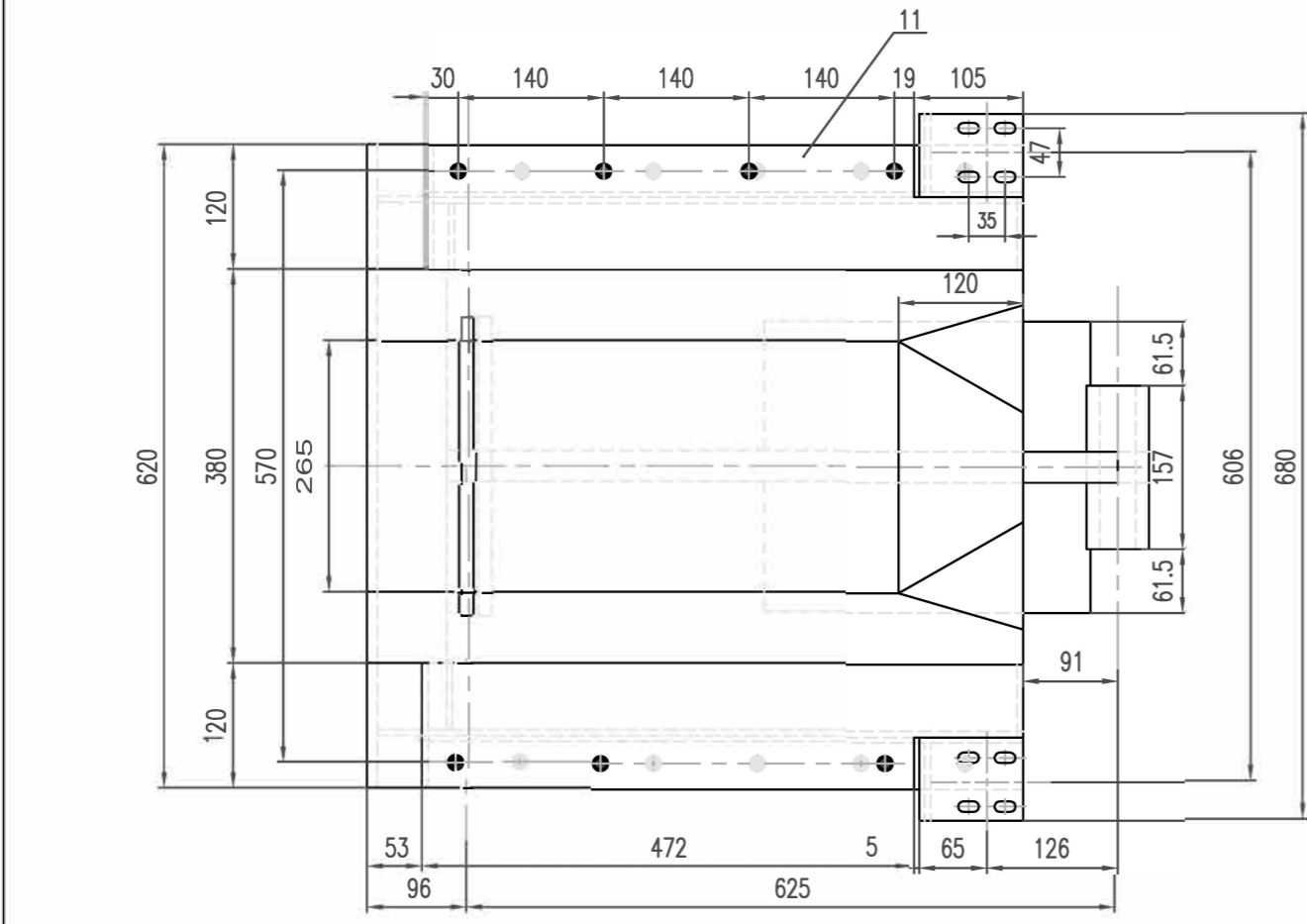

12	本图	锚固钉 $\phi 6$ L=205	12	---	0	0	
11	本图	护板	2	Q235-A	2	3	
10	GB/T95	垫圈 8	8	100HV	---	---	
9	GB/T41	螺母 M8	8	5	---	---	
8	GB/T5781	螺栓 M8X30	8	4.8	0	0	
7	无图	浇注料 ALFH	0.03m ³	---	84	84	$\rho=2800\text{kg/m}^3$
6	JB1861L3.4.3.2.0	流槽壳体	1	---	42	42	
5	无图	硅酸铝纤维板 $\delta 20$	0.03m ³	---	7	7	$\rho=220\text{kg/m}^3$
4	GB/T495	垫圈 16	10	140HV	---	---	
3	GB/T41	螺母 M16	10	10	0	0	
2	GB/T5781	螺栓 M16X40	10	8.8	0	1	
1	JB1861L3.4.3.1.0	支座	1	---	49	49	
序号	标准或图号	名称及规格	数量	材料	单件质量(千克)	总计质量(千克)	备注
				通用技术条件JB/T5000		中色科技股份有限公司	
标记/处数	更改文件号	签字	日期	图样标记	质量(千克)	比例	图幅
					168	1:5	0.5
				材料	文件名		
审核	余广松					活动流槽	
设计	张卫军					JB1861L3.4.3.0	
CAD	张卫军	标准化		序号	图号		