

亚铝650成品锯

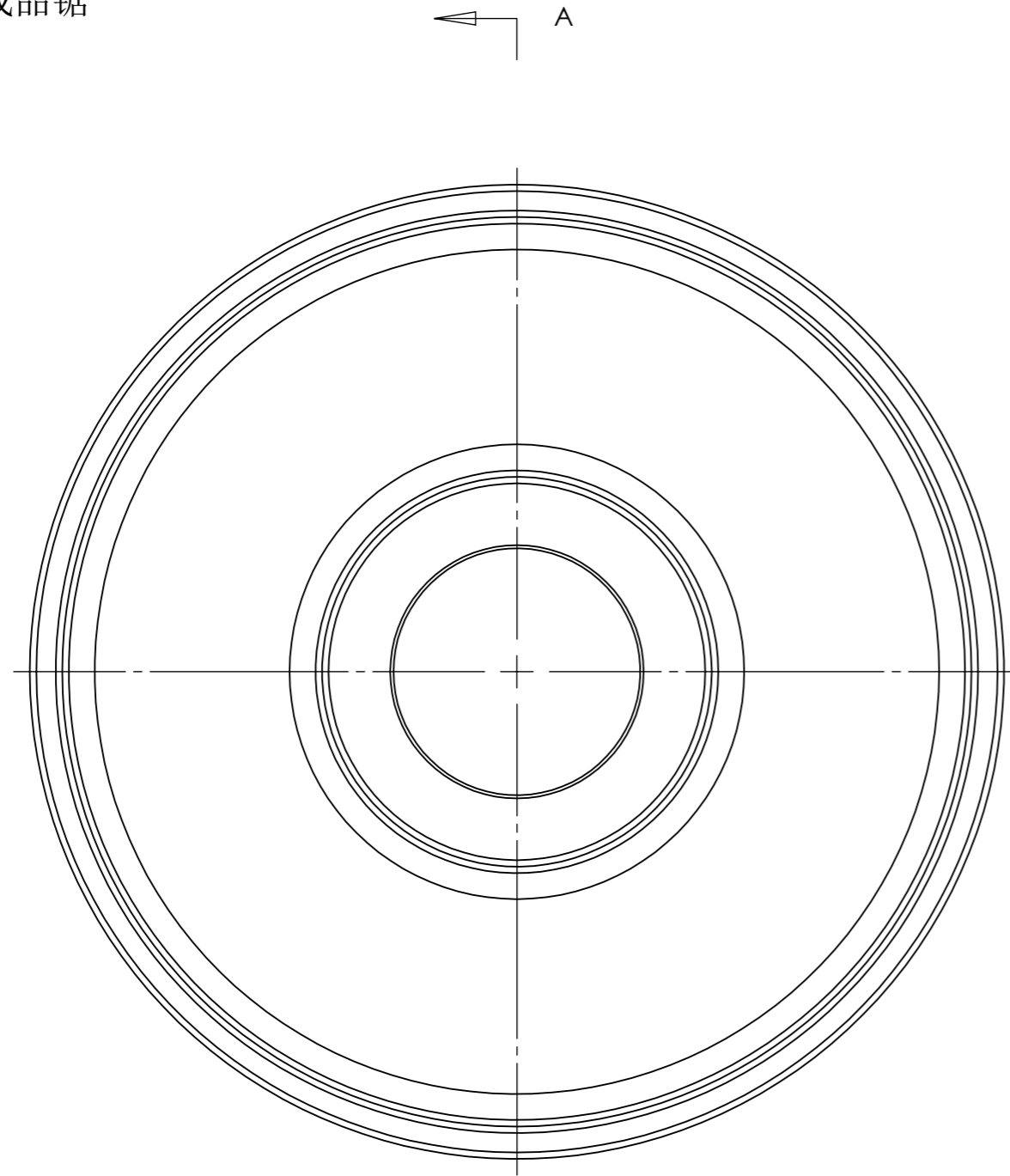

A

A
1:1

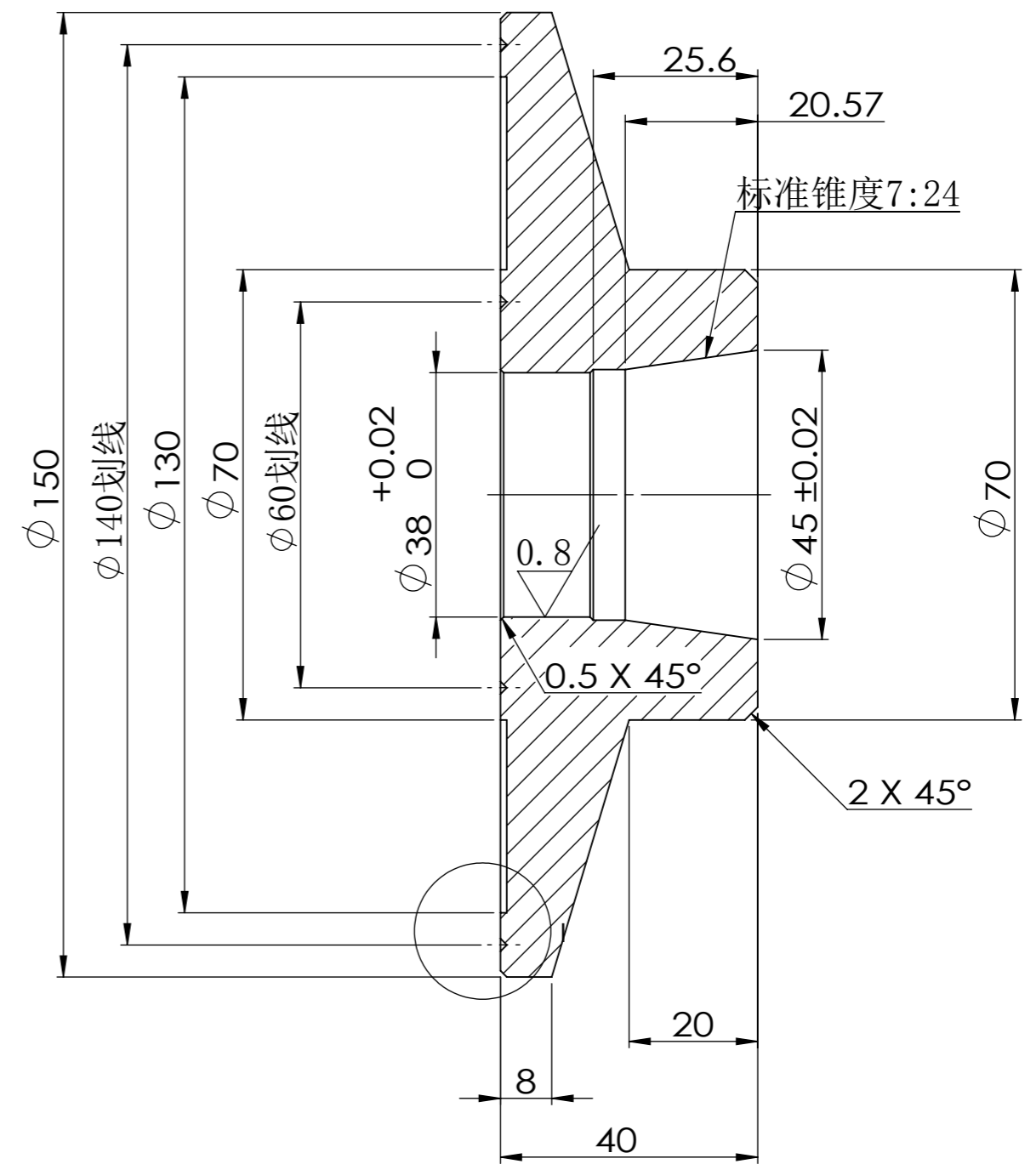

A
 $\frac{1}{2:1}$

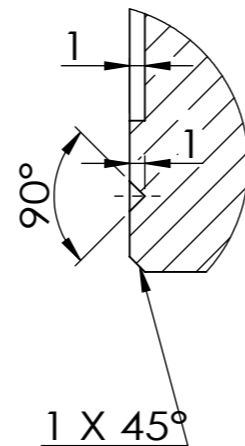
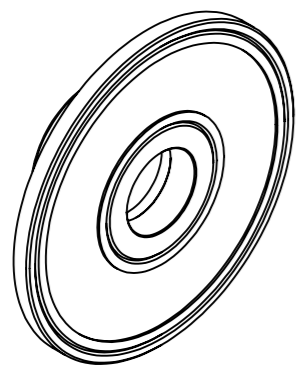

技术要求:
1. 材料调质处理, HRB230~280.

					400.05主轴压盖		佛山市南海金达机械有限公司			
标记	处数	更改文件号	签字	日期			材料	数量	重量	比例
绘图				2015/12/23					kg	1:20
设计					图号					
批准					第	张	共	1	张	电话: 0757-85628333 传真: 0757-85628111