

其余  $\sqrt{3.2}$

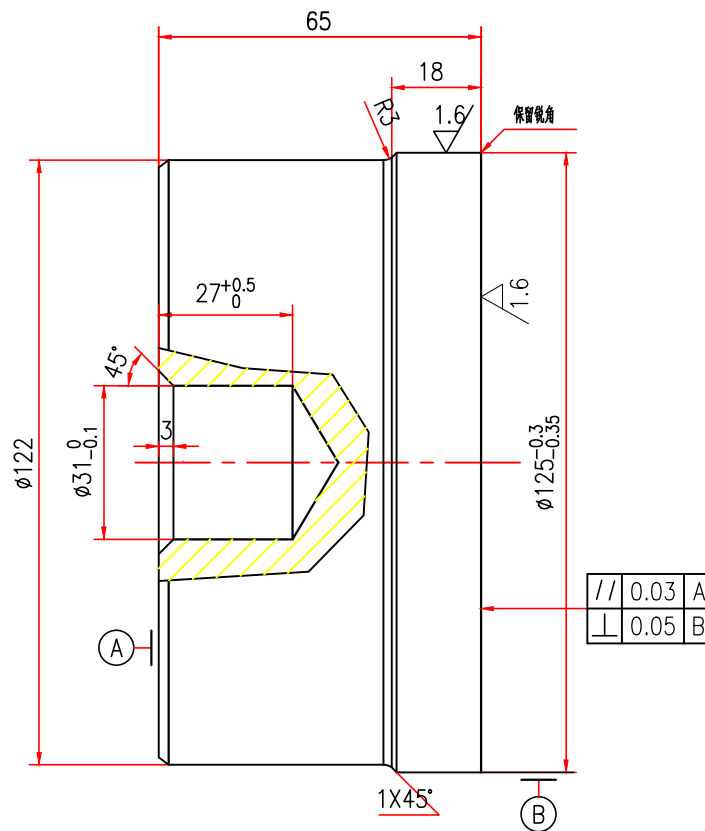

技术要求

- 1、未注倒角 $2 \times 45^\circ$ 。
- 2、大头及大端面留余量 $0.8\text{mm}$ 热处理后再精车。
- 3、热处理硬度 $\text{HRC}49^\circ - 50^\circ$ 。

借通用件登记

插图

校 核

旧底图总号

签 字

日 期

件号: 1000-083-

1000T-JYG-6-1

1000T挤压饼

图样标记	数量	重量	比例
	1		1:1

共 页 | 第 页

H13

富基精工

标记	人数	更改文件号	签字	日期
设计	林 涛 谦	标准审查		
校对		审 定		
审核		批 准		
工艺审查		日 期		2012.04.05