

注：图中阴影部分为钢板

6		5mm钢板	1	1535×835×5	按图阴影裁切															
5	GB/T 6728-2002	60×30×4 矩型空心管	1	L=1415																广西来宾广投银海铝业有限责任公司
4	GB/T 6728-2002	60×30×4 矩型空心管	3	L=450																
3	GB/T 6728-2002	60×30×4 矩型空心管	3	L=205		标记	处数	分区	更改文件号	签名	日期	材料:								防溅机构
2	GB/T 6728-2002	60×30×4 矩型空心管	2	L=1535		设计				审核										托盘
1	GB/T 6728-2002	60×30×4 矩型空心管	2	L=835		制图	吴剑			批准		版本:	数量	比例						ZRRQ-GJ-06-08-01
序号	代号	名称	数量	材料	备注	校对					2024/08/24	☐ ⊕	2	1:5						第 张 共 张

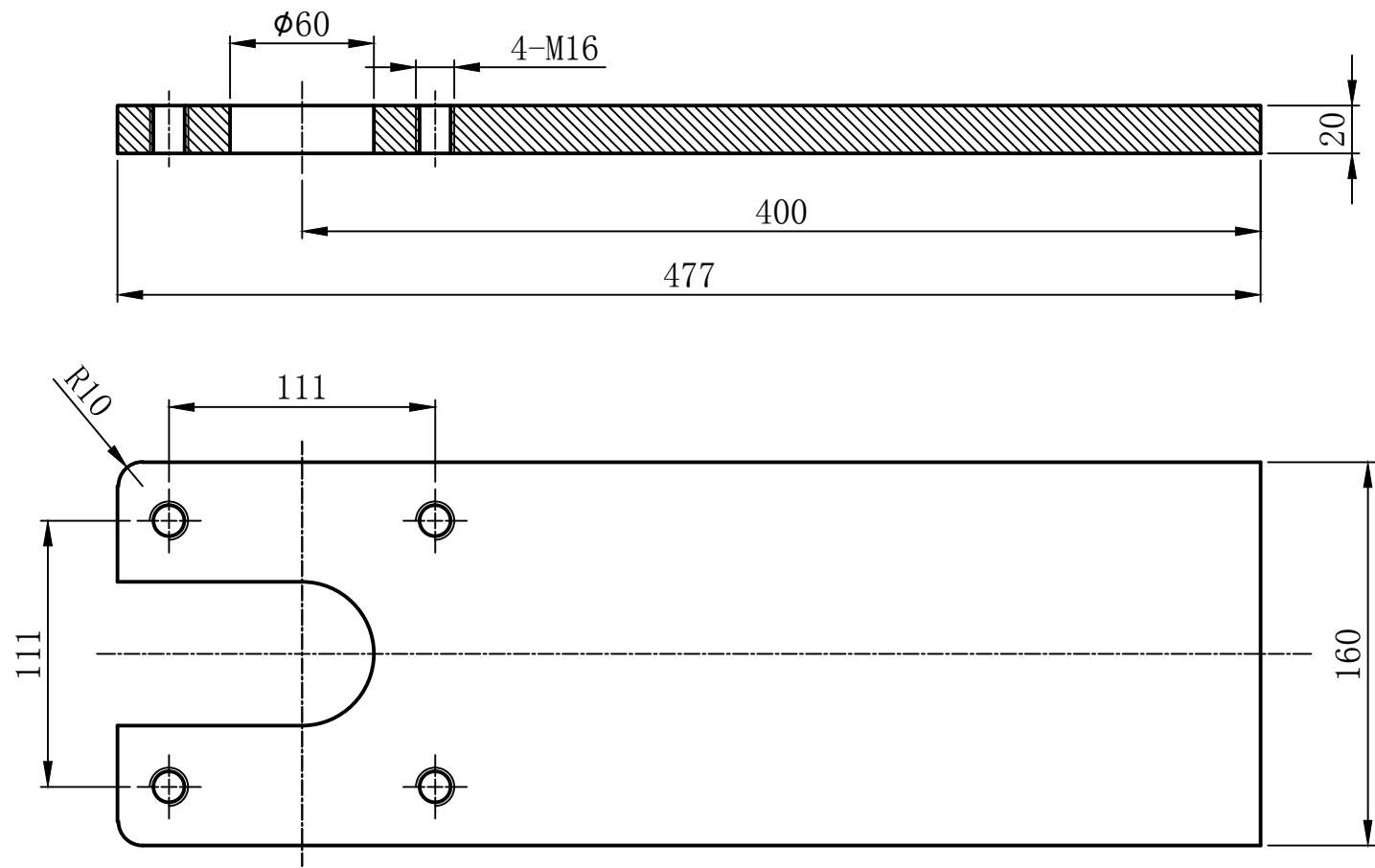

						广西来宾广投银海铝有限责任公司			
标记	处数	分区	更改文件号	签名	日期	材料: Q235B		防溅机构 轴承支架	
设计			审核			版本:	数量	比例	ZRRQ-GJ-06-08-02
制图	吴剑		批准			≡ ⊕	4	1:3	第 张 共 张
校对				2024/08/24					

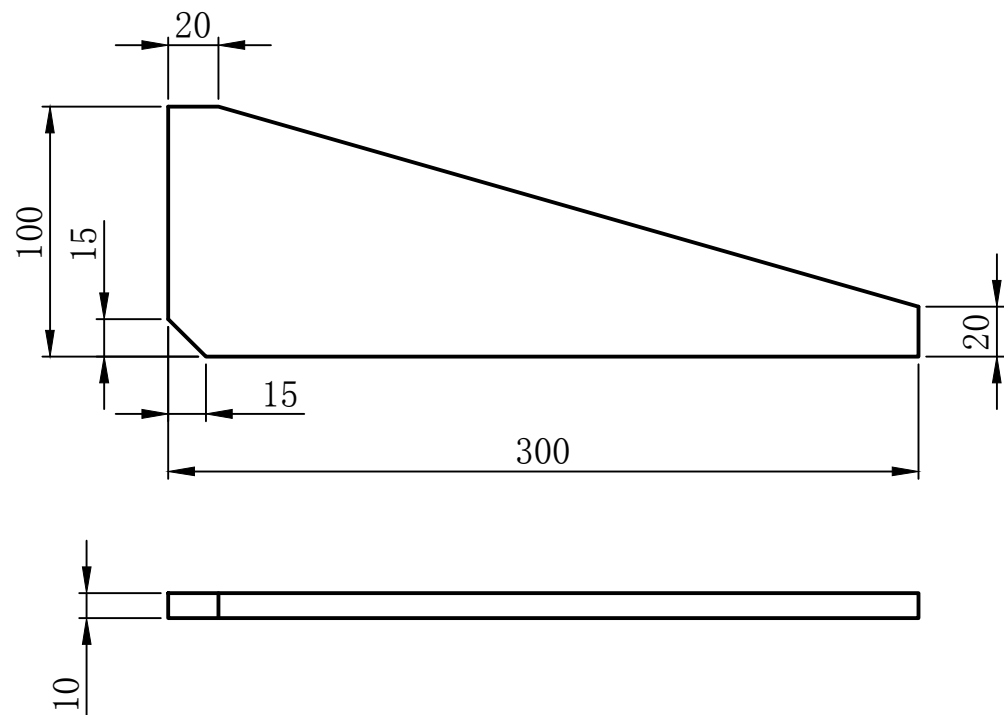

						广西来宾广投银海铝有限责任公司			
标记	处数	分区	更改文件号	签名	日期	材料: Q235B		防溅机构 加强筋板	
设计			审核			版本:	数量	比例	ZRRQ-GJ-06-08-03
制图	吴剑		批准			≡	8	1:3	第 张 共 张
校对				2024/08/24	⊕				

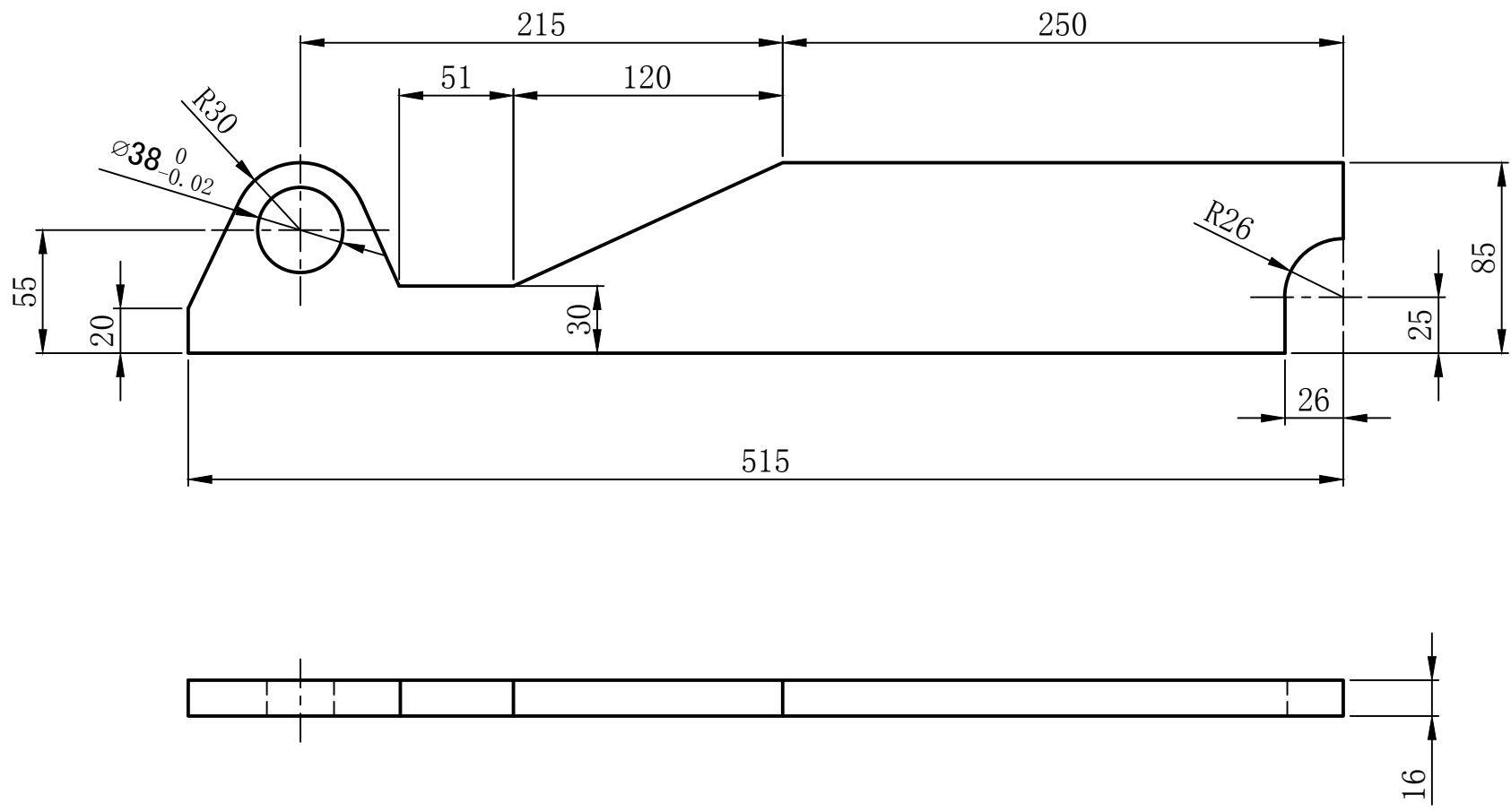

						广西来宾广投银海铝有限责任公司			
标记	处数	分区	更改文件号	签名	日期	材料: Q235B		防溅机构 耳板	
设计			审核			版本:	数量	比例	ZRRQ-GJ-06-08-04
制图	吴剑		批准			≡ ⊕	4	1:3	第 张 共 张
校对				2024/08/24					

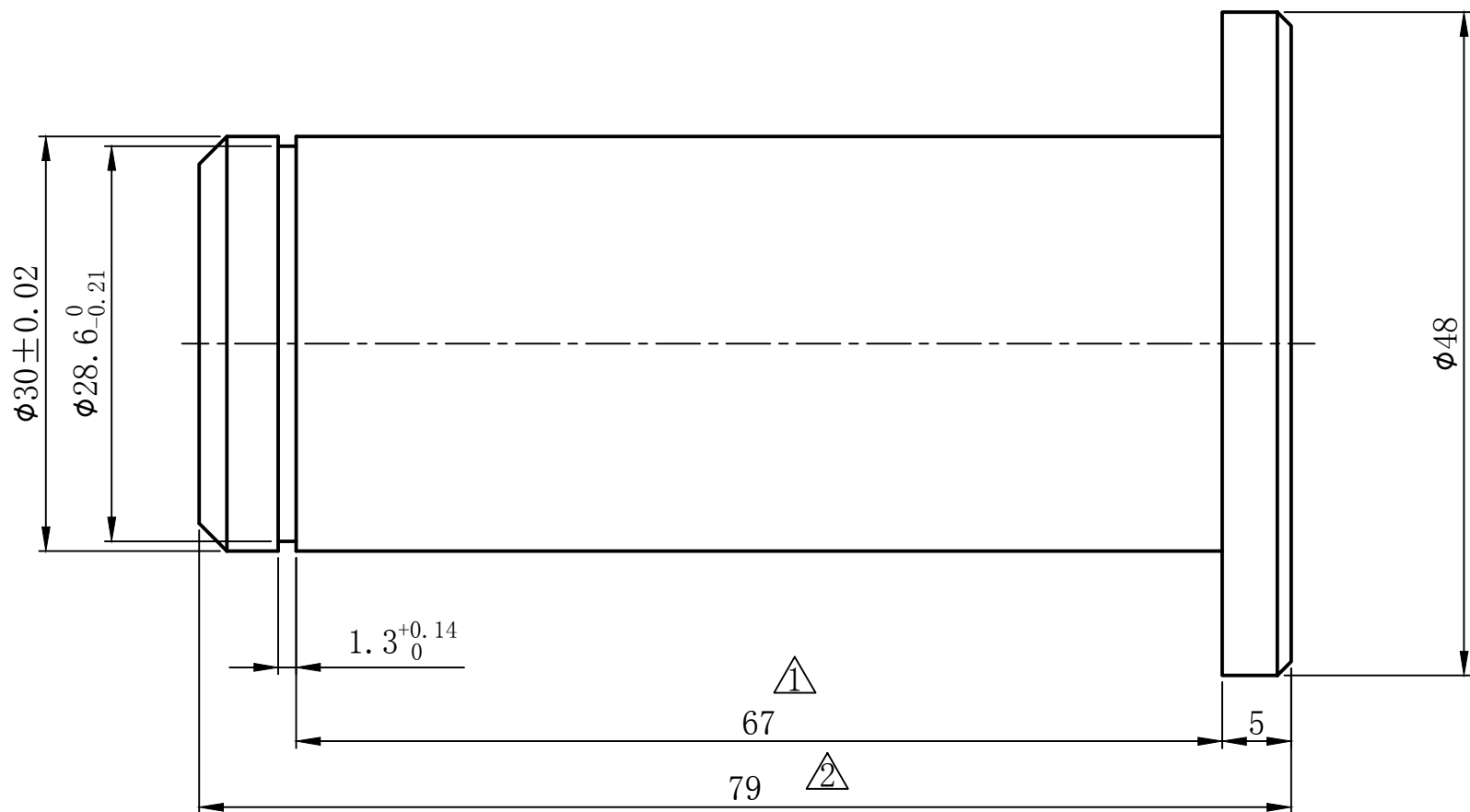

△△ 长度增加20mm

						广西来宾广投银海铝有限责任公司			
标记	处数	分区	更改文件号	签名	日期	材料:		防溅机构	
设计			审核			35#/45#		销轴	
制图	吴剑		批准			版本:	数量	比例	ZRRQ-GJ-06-08-05
校对					2024/08/24	☞ ⊕	2	1:1	第 张 共 张

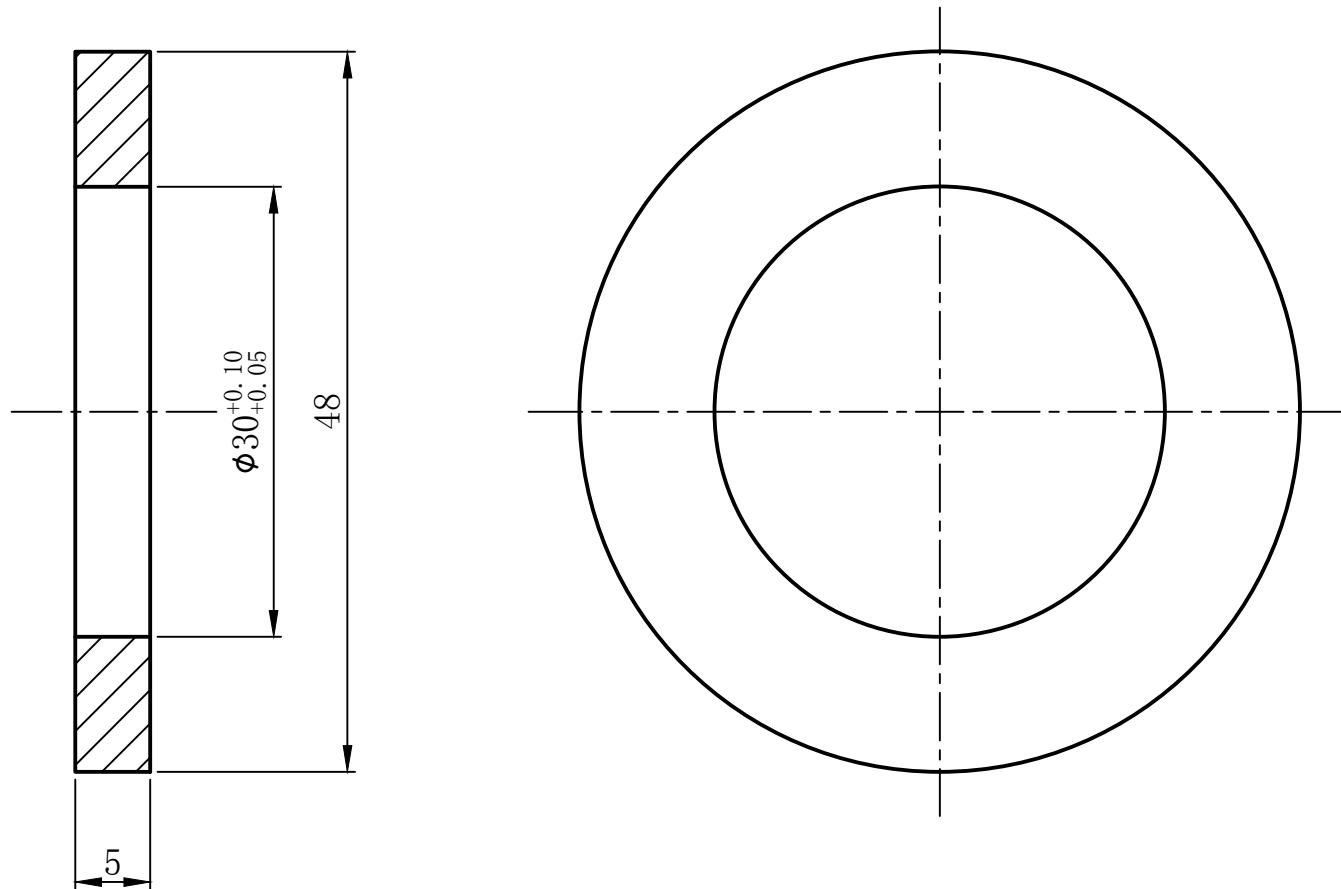

						广西来宾广投银海铝有限责任公司			
标记	处数	分区	更改文件号	签名	日期	材料: Q235B			防溅机构 垫片
设计			审核			版本:	数量	比例	ZRRQ-GJ-06-08-06
制图	吴剑		批准						
校对				2024/08/24	☞ ⊕	2	1:1	第 张 共 张	

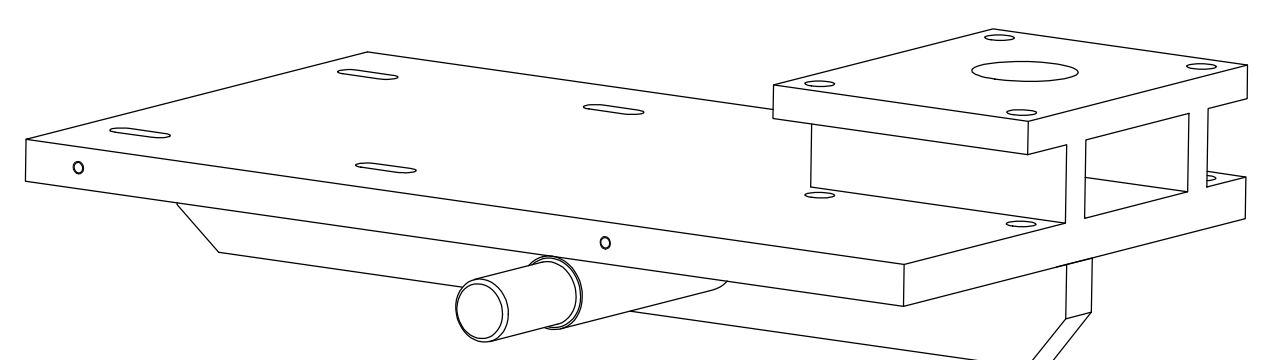
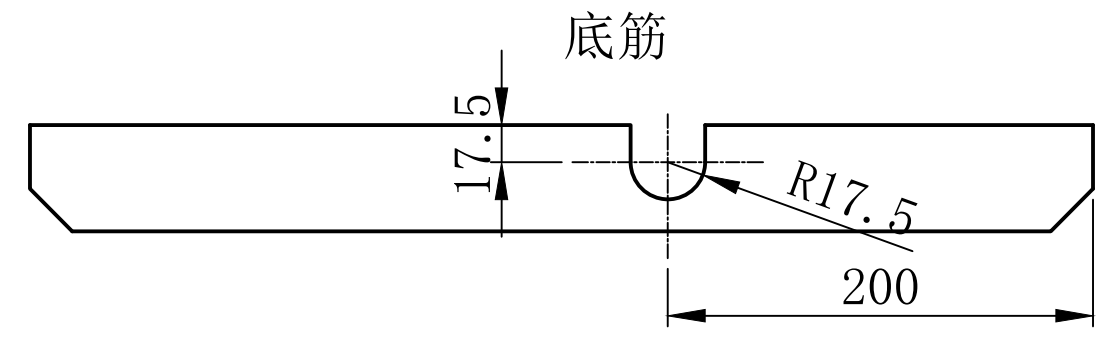
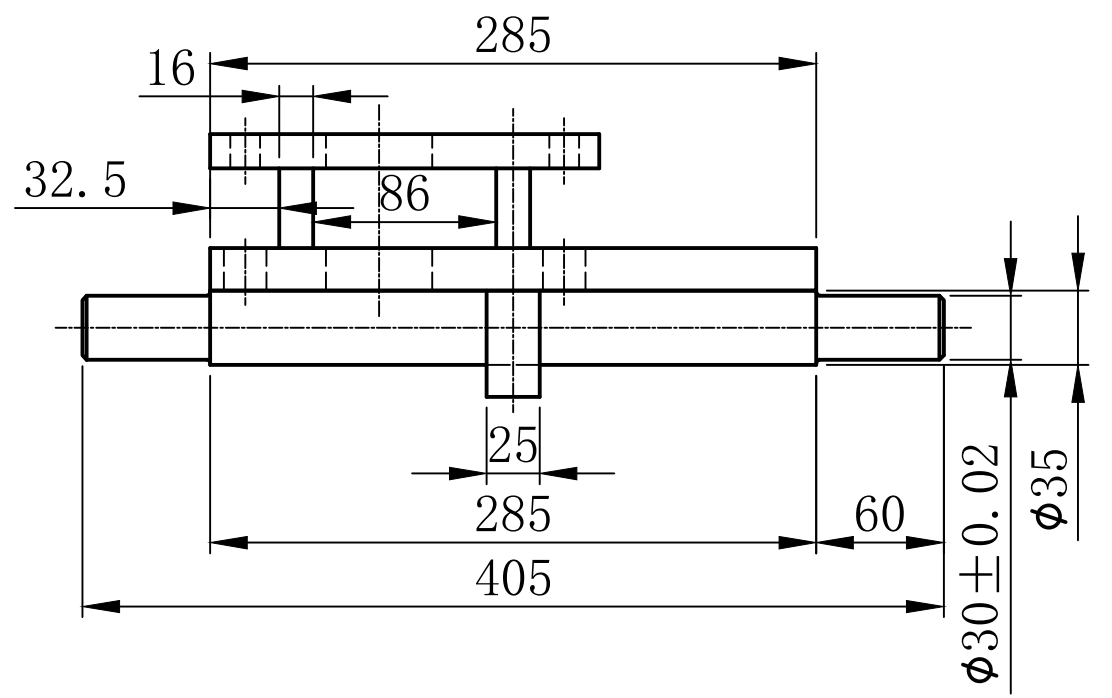
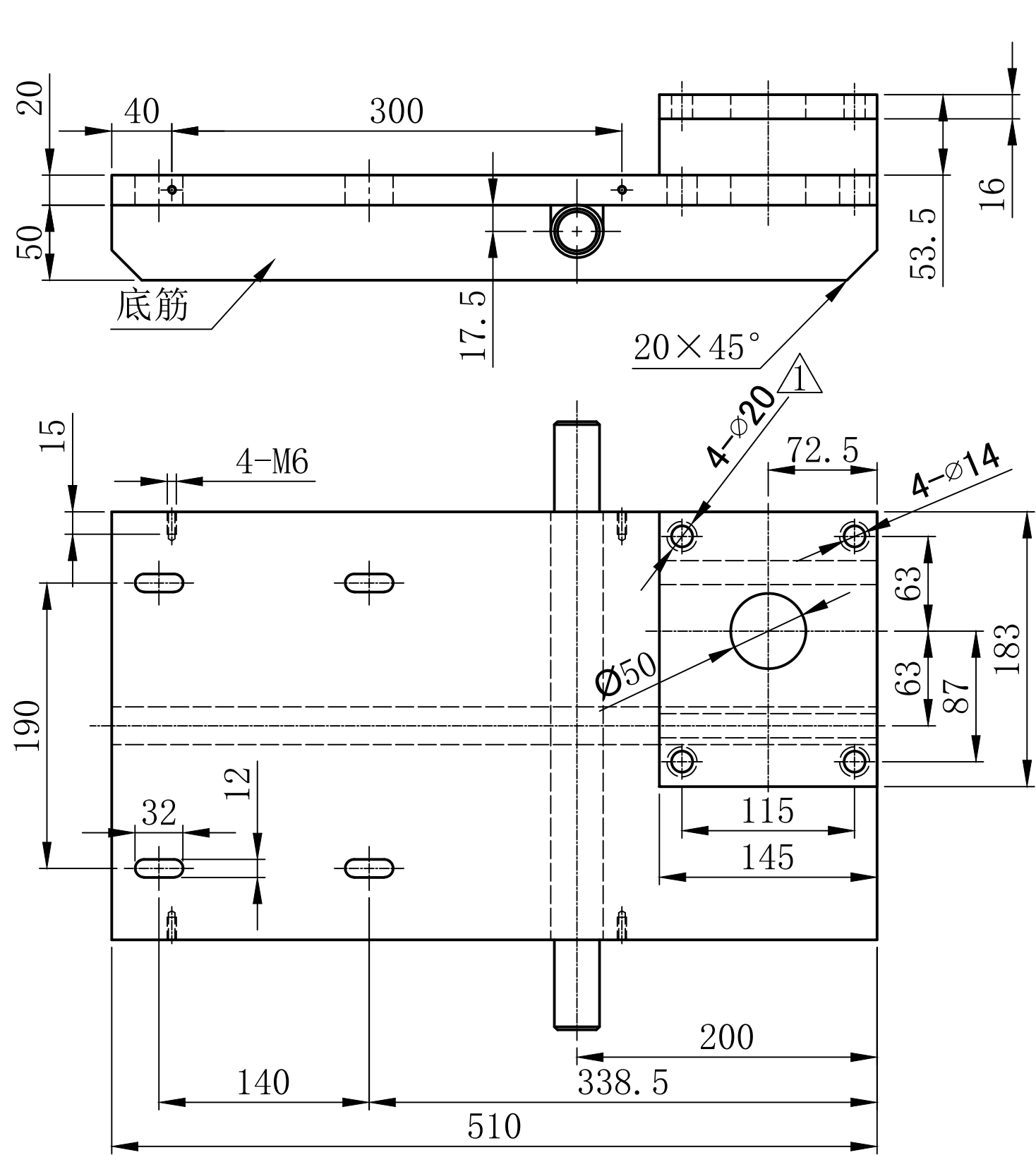

△底板增加四个通孔

- 技术要求:
- 1、所有连接采用满焊;
 - 2、焊接不得存在夹渣等焊接缺陷;
 - 3、注意焊接热变形。

						广西来宾广投银海铝有限责任公司			
标记	处数	分区	更改文件号	签名	日期	材料:		防溅机构	
设计			审核			Q235B		倾动底座-左	
制图	吴剑		批准			版本:	数量	比例	ZRRQ-GJ-06-08-07
校对					2024/08/24	☐ ⊕	1	1:5	第 张 共 张

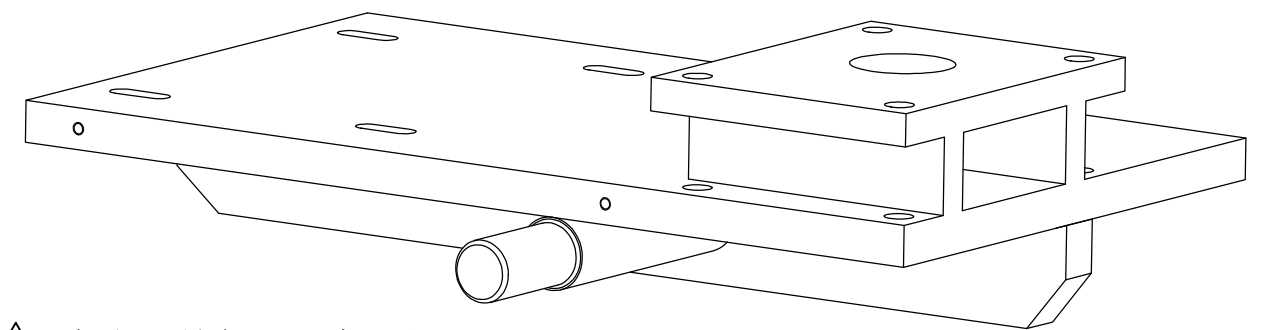
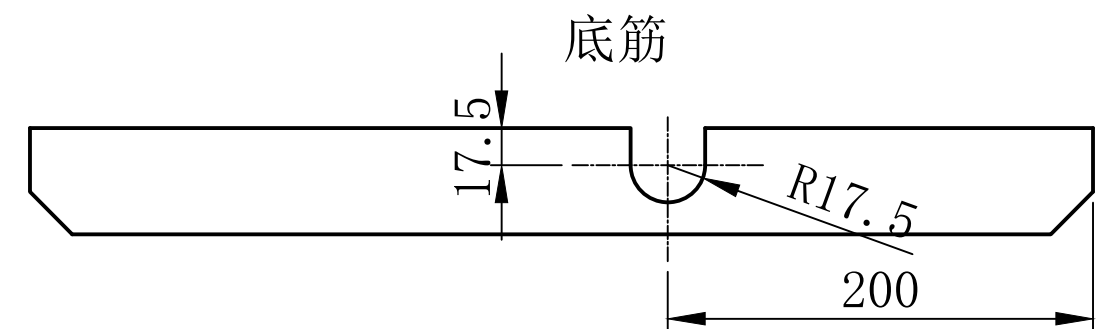
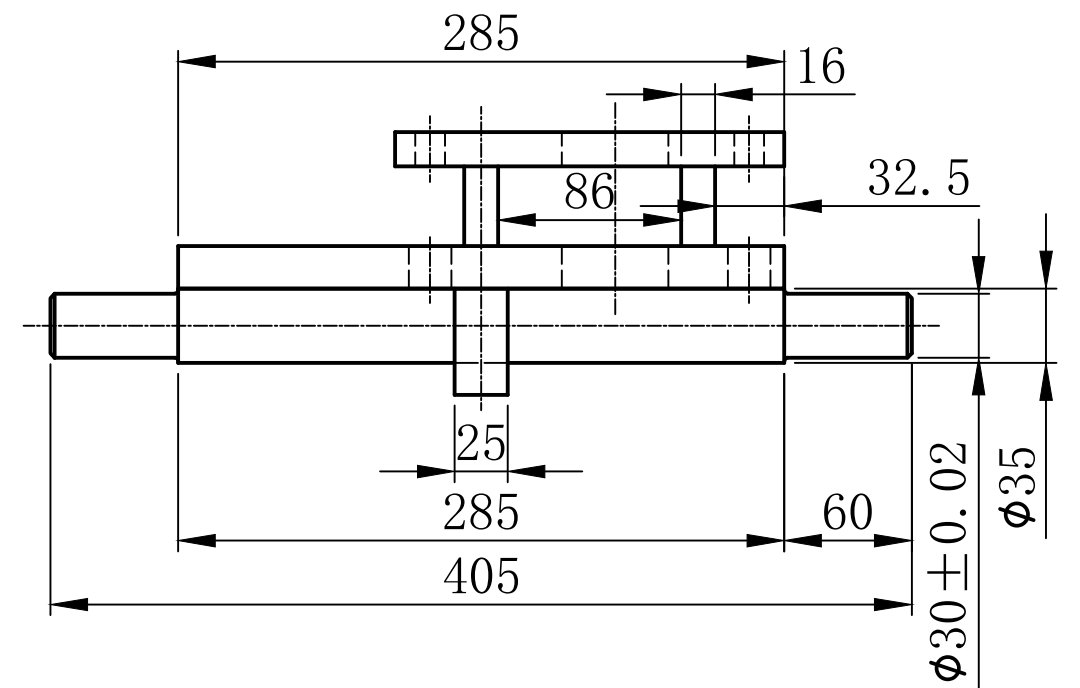
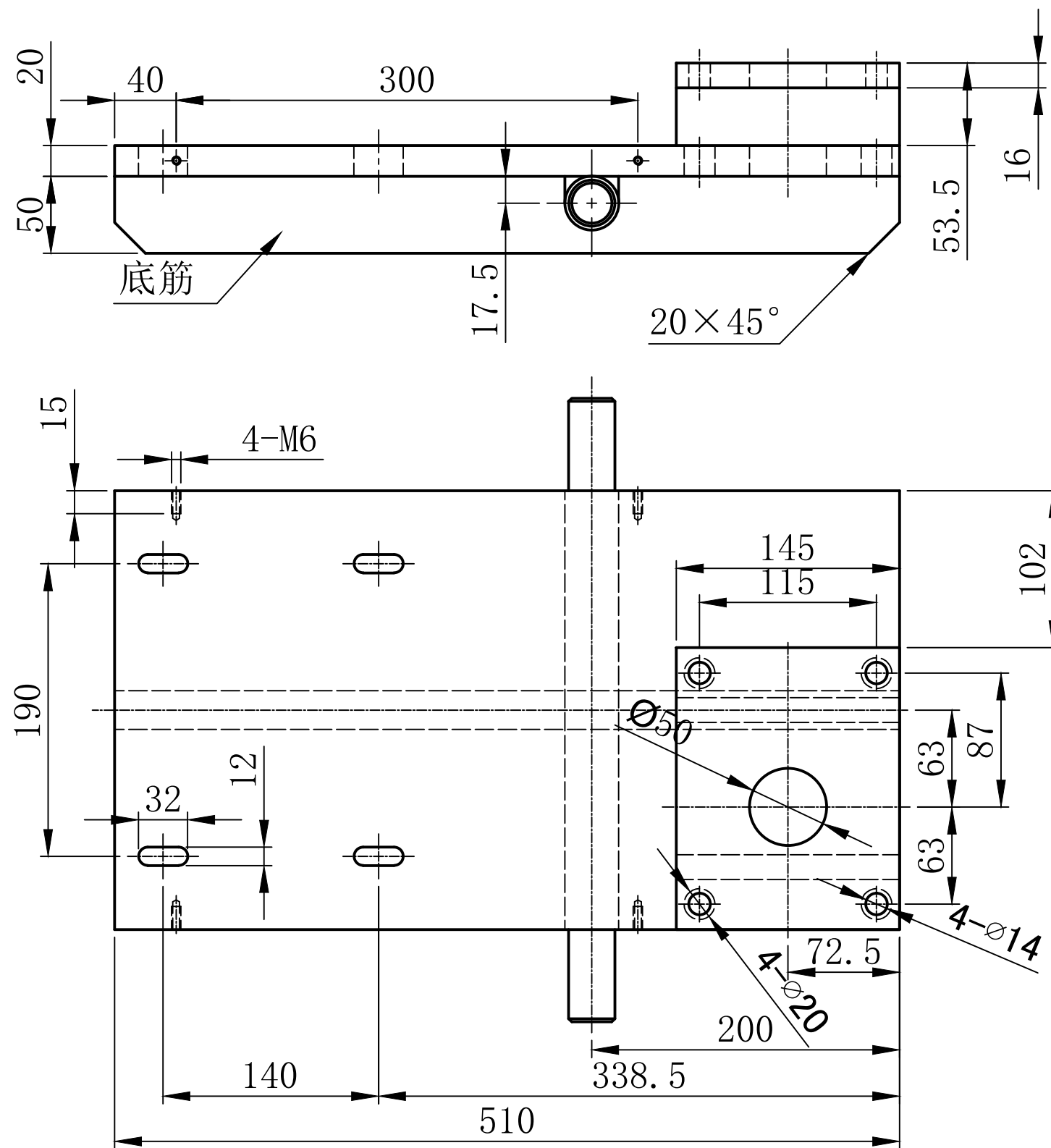

△底板增加四个通孔

技术要求:

- 1、所有连接采用满焊;
- 2、焊接不得存在夹渣等焊接缺陷;
- 3、注意焊接热变形。

						广西来宾广投银海铝有限责任公司			
标记	处数	分区	更改文件号	签名	日期	材料:		防溅机构	
设计						Q235B		倾动底座-右	
制图	吴剑		审核			版本:	数量	比例	ZRRQ-GJ-06-08-07
校对				2024/08/24		≡ ⊕	1	1:5	第 张 共 张

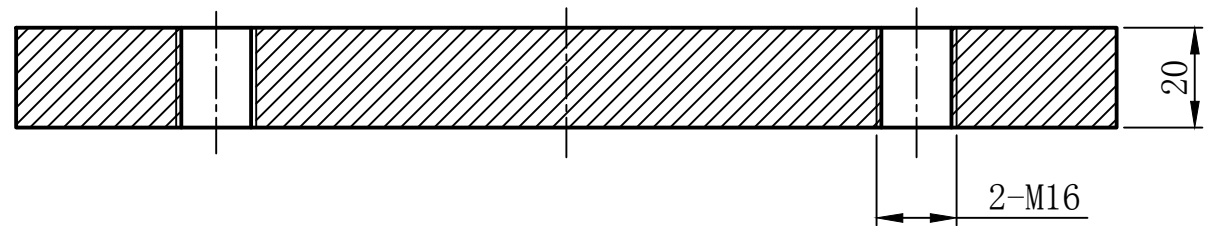
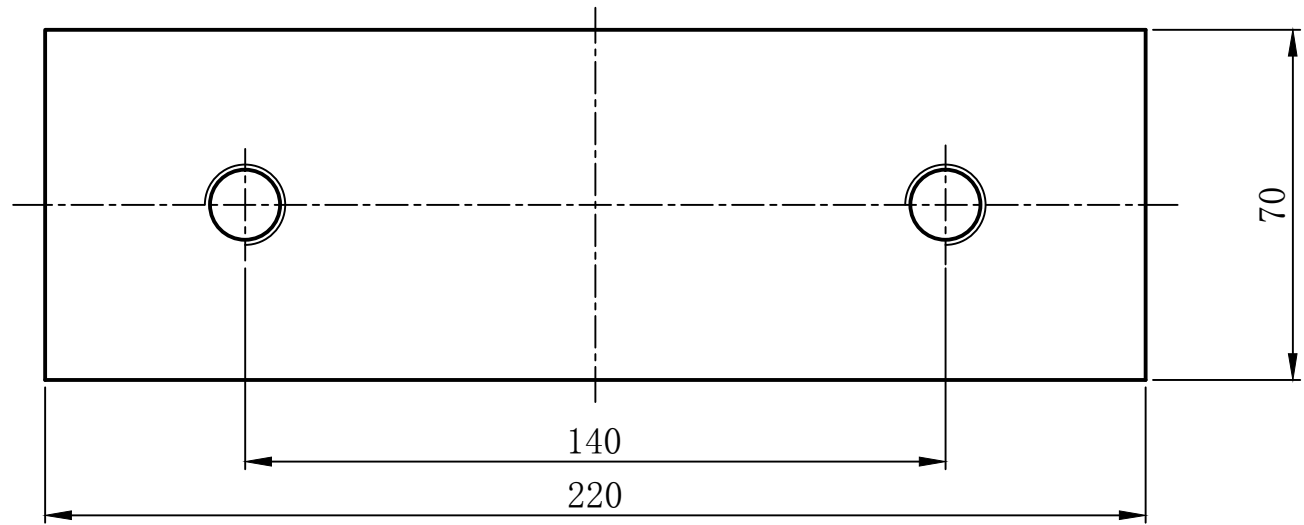

						广西来宾广投银海铝有限责任公司			
标记	处数	分区	更改文件号	签名	日期	材料: Q235		防溅机构 轴承底板	
设计			审核			版本:	数量	比例	ZRRQ-GJ-06-08-08
制图	吴剑		批准			≡ ⊕	4	1:1.5	第 张 共 张
校对				2024/08/24					

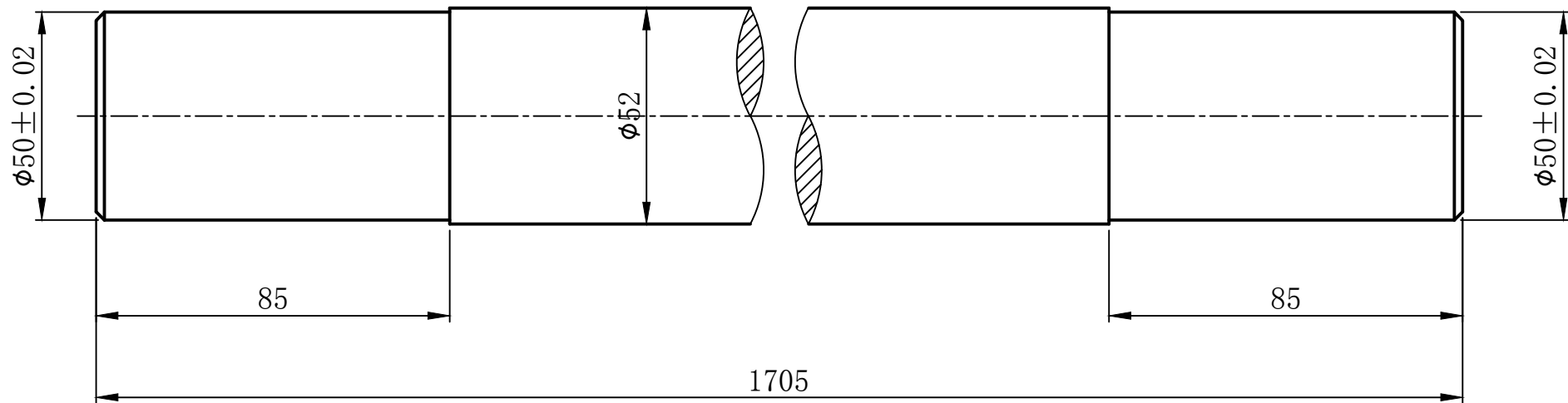

						广西来宾广投银海铝有限责任公司			
标记	处数	分区	更改文件号	签名	日期	材料:		防溅机构轴	
设计			审核			35#/45#		轴	
制图	吴剑		批准			版本:	数量	比例	ZRRQ-GJ-06-08-09
校对				2024/08/24	☞ ⊕		2	1:1.5	第 张 共 张